

РОССИЯ
АО «КОНТАКТ»

**ШКАФЫ ПЕКАРСКИЕ ЭЛЕКТРИЧЕСКИЕ
ШПЭ101, ШПЭ102, ШПЭ103, ШПЭ104**

Паспорт и руководство по эксплуатации

EAC

г. Йошкар-Ола

СОДЕРЖАНИЕ

ВВЕДЕНИЕ.....	3
1. НАЗНАЧЕНИЕ ИЗДЕЛИЯ.....	3
2. ТЕХНИЧЕСКИЕ ХАРАКТЕРИСТИКИ.....	3
3. КОМПЛЕКТ ПОСТАВКИ.....	4
4. УСТРОЙСТВО И ПРИНЦИП РАБОТЫ.....	5
5. МЕРЫ БЕЗОПАСНОСТИ.....	7
6. МОНТАЖ И ПОДГОТОВКА К РАБОТЕ.....	8
7. ПОРЯДОК РАБОТЫ.....	11
8. ТЕХНИЧЕСКОЕ ОБСЛУЖИВАНИЕ.....	11
9. ВОЗМОЖНЫЕ НЕИСПРАВНОСТИ И МЕТОДЫ ИХ УСТРАНЕНИЯ.....	12
10. СВИДЕТЕЛЬСТВО О ПРИЕМКЕ.....	13
11. СВИДЕТЕЛЬСТВО О КОНСЕРВАЦИИ.....	13
12. СВИДЕТЕЛЬСТВО ОБ УПАКОВКЕ.....	13
13. ГАРАНТИИ ИЗГОТОВИТЕЛЯ.....	14
14. СВЕДЕНИЯ О РЕКЛАМАЦИЯХ.....	14
15. СВЕДЕНИЯ ОБ УТИЛИЗАЦИИ.....	15
16. СВЕДЕНИЯ О СОДЕРЖАНИИ ДРАГОЦЕННЫХ МЕТАЛЛОВ.....	15
17. УСЛОВИЯ ТРАНСПОРТИРОВАНИЯ И ХРАНЕНИЯ.....	15
18. УЧЕТ ТЕХНИЧЕСКОГО ОБСЛУЖИВАНИЯ В ПЕРИОД ГАРАНТИЙНОГО РЕМОНТА.....	17
Приложение А	19

ВВЕДЕНИЕ

Руководство по эксплуатации (РЭ) содержит важную информацию по установке, подключению, вводу в эксплуатацию, правильному обслуживанию и использованию электрических пекарских шкафов (далее изделие). Перед установкой изделия рекомендуем внимательно ознакомиться с данным документом.

РЭ предназначено для ознакомления обслуживающего персонала и лиц, производящих установку, подключение и техническое обслуживание изделий с устройством, принципом действия и другими сведениями, необходимыми для их установки, правильной эксплуатации и технического обслуживания.

1. НАЗНАЧЕНИЕ ИЗДЕЛИЯ

Изделия относятся к разряду профессионального кухонного оборудования и предназначены для выпечки кондитерских и хлебобулочных изделий.

Изделия можно располагать на предприятиях общественного питания самостоятельно или в составе технологических линий.

Изделия изготавливаются в климатическом исполнении УХЛ 4 ГОСТ 15150 и степенью защиты IP21 ГОСТ 14254-2015.

Изделия соответствуют требованиям ТУ 5151-002-07600499-2018, техническому регламенту ТР ТС 004/2011 «О безопасности низковольтного оборудования», ТР ТС 010/2011 «О безопасности машин и оборудования», ТР ТС 020/2011 «Электромагнитная совместимость технических средств» и комплекта технической документации, утвержденной в установленном порядке.

Декларация соответствия ЕАЭС № RU Д-RU.АД10.В.00470/18. Срок действия с 29.10.2018 по 28.10.2023.

2. ТЕХНИЧЕСКИЕ ХАРАКТЕРИСТИКИ

Шкафы пекарские электрические имеют следующие модификации:

- ШПЭ101 - односекционный, на высокой подставке;
- ШПЭ102 - двухсекционный, на высокой подставке;
- ШПЭ103 – трехсекционный, на высокой подставке;
- ШПЭ104 – четырехсекционный, на низкой подставке

Основные параметры изделий приведены в таблице 1.

Таблица 1 - Основные параметры изделий

Наименование параметра	Величина параметра для модификации изделия			
	ШПЭ101	ШПЭ102	ШПЭ103	ШПЭ104
1	2	3	4	5
1. Номинальная потребляемая мощность, кВт	5,2	10,4	15,6	20,8
2. Номинальное напряжение, В	230	400/230		
3. Род тока	однофазный, переменный	двухфазный, переменный с нейтралью	трехфазный, переменный с нейтралью	
4. Частота тока, Гц	50			
5. Номинальная потребляемая мощность верхних ТЭНов одной пекарской секции, кВт	2,8			

1	2	3	4	5
6. Номинальная потребляемая мощность нижних ТЭНов одной пекарской секции, кВт	2,4			
7. Количество пекарских камер, шт.	1	2	3	4
8. Площадь пода, м	0,73	1,46	2,19	2,92
9. Время разогрева пекарской камеры до рабочей температуры 240 °С, мин, не более	40			
10. Диапазон регулирования температуры пекарского шкафа, °С	(20÷270)±10			
11. Температура срабатывания термоограничителя, °С	(320)324 ⁴			
12. Внутренние размеры камеры, мм, не более длина (ширина) ширина (глубина) высота	1000 800 180			
13. Количество пакетных переключателей, шт.	2	4	6	8
14. Количество терморегуляторов, шт.	1	2	3	4
15. Количество термоограничителей, шт.	1	2	3	4
16. Количество устанавливаемых хлебных форм №7, шт.	24	48	72	96
17. Габаритные размеры изделия, мм Длина Ширина Ширина с ручкой Высота*	1300 1025 1080 1010	1300 1025 1080 1330	1300 1025 1080 1660	1300 1025 1080 1680
18. Масса изделия, кг, не более	135	225	315	405
Примечания 1. * - возможность регулировки высоты с помощью опор 2. Приведенные в таблице показатели достижимы только при следующих условиях: температура окружающей среды - 20-25 °С и относительная влажность воздуха окружающей среды – 45-80 %. 3. Допускается отклонение в габаритных размерах ± 5 мм. 4. В зависимости от заказа, возможность установки термоограничителя на 320°С.				

Производитель имеет право вносить изменения в конструкцию изделий без предварительного оповещения потребителей, не ухудшающие работу и внешний вид.

3. КОМПЛЕКТ ПОСТАВКИ

Комплект поставки изделий приведен в таблице 2.

Таблица 2 - Комплект поставки изделий

Наименование	Количество для модификации изделия, шт.			
	ШПЭ101	ШПЭ102	ШПЭ103	ШПЭ104
Шкаф пекарский	1			
Подставка	1			
Паспорт и руководство по эксплуатации	1			
Опора винтовая	4			
Под стальной*	3	6	9	12
Под каменный**	4	8	12	16
Упаковка	1			
Пакет для документации	1			
<i>Примечание</i> - *, ** в комплект поставки входит либо под стальной, либо каменный в зависимости от заказа				

4. УСТРОЙСТВО И ПРИНЦИП РАБОТЫ

Изделия имеют сборно-разборную конструкцию, что обеспечивает их прохождение через дверные проемы. Изделие многоярусное и состоит из однотипных секций, установленных на сварной подставке с регулируемыми по высоте опорами. Конструкция изделия – бескаркасная.

Каждая секция состоит из духовки пекарского шкафа (камеры), облицовки, панели управления, дверки. Верхняя секция комплектуется крышей. Для уменьшения теплопотерь камера обернута теплоизоляцией и алюминиевой фольгой. Внутри камеры расположены верхние и нижние ТЭНы, поды. Поды расположены над нижними ТЭНами. Взамен стальных подов возможна комплектация изделия каменными подами из фельзита.

С правой стороны на панели управления расположены: два переключателя, терморегулятор, сигнальные лампы. Терморегулятор служит для регулирования интенсивности нагревания ТЭНов путем задания требуемой температуры в камере. Переключатели служат для раздельного включения верхних и нижних ТЭНов. Увеличение интенсивности нагрева производится установкой ручки переключателя в положения от I до III. Отключение ТЭНов производится установкой ручки переключателя в верхнее вертикальное положение, обозначенное красным треугольником. Терморегулятор служит для автоматического поддержания заданной температуры в рабочей камере. Термоограничитель отключает ТЭНы при выходе из строя терморегулятора и достижении температуры в камере 324°C.

После устранения неисправности необходимо нажать на кнопку термоограничителя, расположенного на стойке за панелью управления духовкой (камерой пекарского шкафа).

Сигнальные лампы желтого цвета «Работа» при достижении заданной температуры в камере гаснут, сигнализируя о готовности духовки к работе. Сигнальная лампа белого цвета «Сеть» сигнализирует о наличии электрического питания секции пекарского шкафа.

В боковой стенке каждой секции предусмотрено технологическое окно для замены вышедших из строя петель двери.

Электрическая принципиальная схема приведена на рисунке 2.

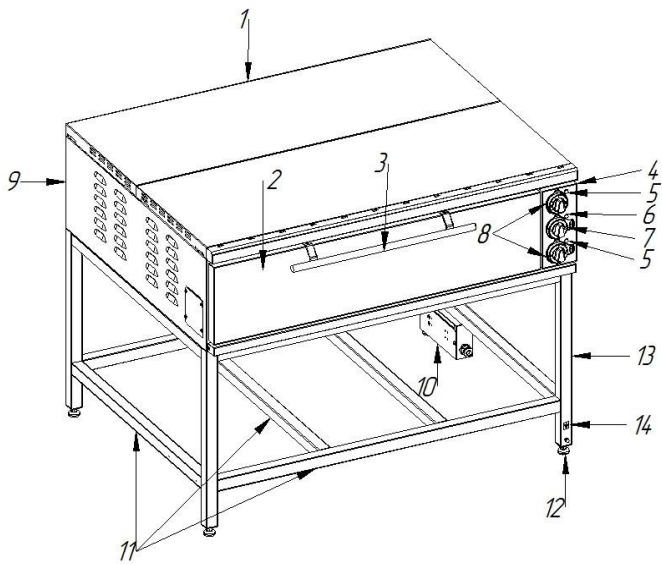

а)

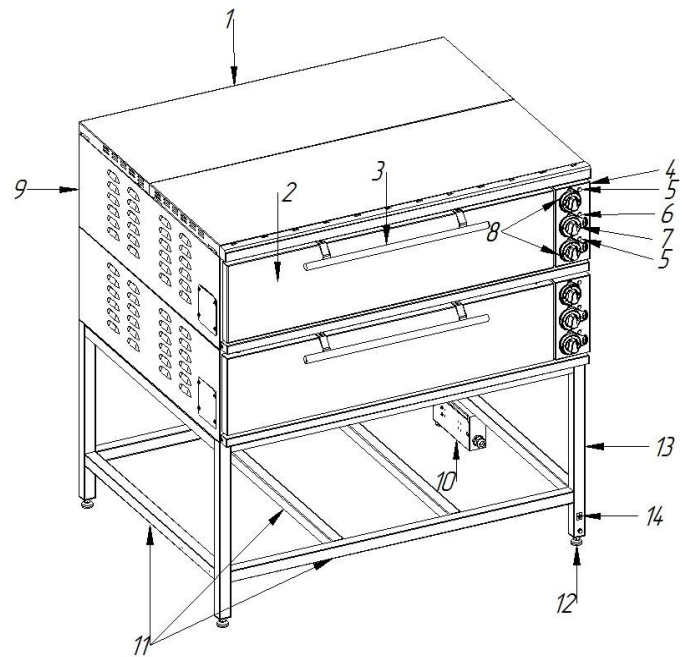

б)

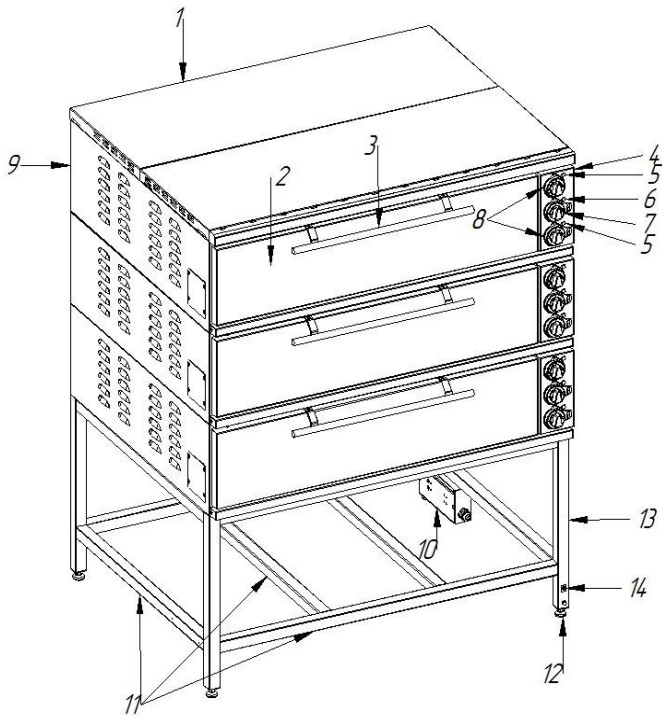

в)

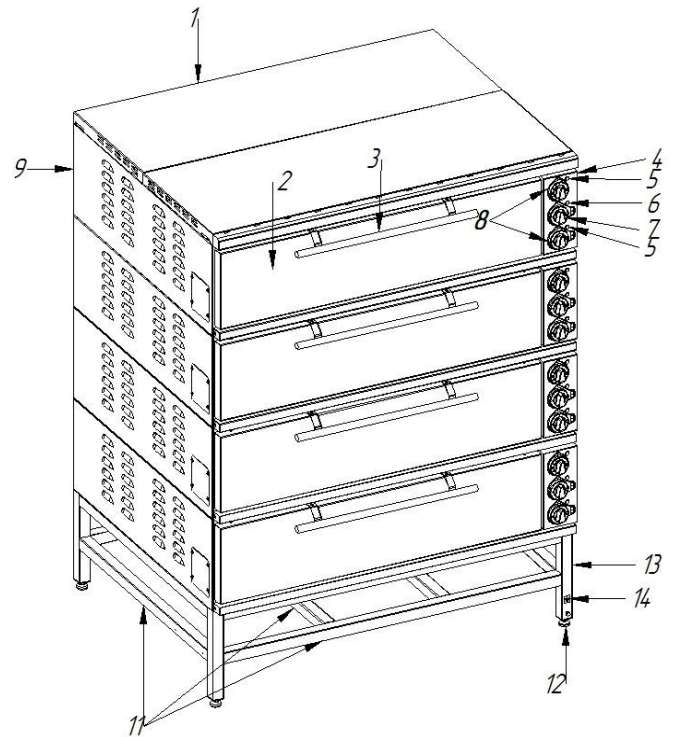

г)

1 – крыша; 2 – дверь секции пекарского шкафа; 3 – ручка двери секции пекарского шкафа; 4 – панель управления духовкой (камерой) пекарского шкафа; 5 - светосигнальная лампа желтого цвета «Работа»; 6 - светосигнальная лампа белого цвета «Сеть»; 7 - ручка терморегулятора; 8 - ручки переключателей мощности ТЭНов камеры; 9 – боковина секции пекарского шкафа; 10 - корпус клеммного блока; 11 - стяжка подставки; 12 – опора; 13 - стойка подставки; 14 – эквипотенциальный зажим

Рисунок 1 – Шкаф пекарский электрический ШПЭ101 (а), ШПЭ102 (б), ШПЭ103 (в), ШПЭ104 (г)

5. МЕРЫ БЕЗОПАСНОСТИ

По способу защиты человека от поражения электрическим током изделие относится к 1 классу по ГОСТ 12.2.007.0-75. По пожарной безопасности изделие соответствует ГОСТ 12.1.004.

Общие требования безопасности

- не допускается установка изделия ближе 1 м от легковоспламеняющихся материалов;

- при установке изделия в непосредственной близости от стены, перегородок, кухонной мебели, декоративной отделки и т.п., рекомендуется, чтобы они были изготовлены из негорючих материалов или покрыты соответствующим негорючим теплоизолирующим материалом.

Необходимо при этом обратить особое внимание на соблюдение мер противопожарной безопасности.

К эксплуатации изделия допускаются лица, прошедшие технический минимум.

Подключение изделия к электрической сети должно выполняться квалифицированным специалистом-электриком согласно действующим нормативам с учетом допустимой нагрузки на электрическую сеть.

Для подключения изделия к электрической сети:

- в распределительном щите должна быть установлена коммутационная арматура, гарантирующая защиту от пожароопасных факторов: короткого замыкания, перенапряжения, перегрузки, самопроизвольного включения, а также обеспечивающая гарантированное отключение всех полюсов от сети питания, должна быть подключена непосредственно к зажимам питания и иметь зазор между контактами не менее 3 мм на всех полюсах.

- допускается использование только медных кабелей.

Подключение изделия к электрической сети осуществлять согласно таблице 3.

Таблица 3 – Параметры подключения изделия к электрической сети

Модификация	Автоматический выключатель			Марка, число жил и сечение питающего кабеля, мм ²	Сечение эквивалентного провода, мм ²
	Количество полюсов	Номинальный ток, А	Номинальный отключающий дифференциальный ток, мА		
ШПЭ101	2	32	30	ПРМ 3x2,5	2,5
ШПЭ102	3	32	100	ПРМ 4x4,0	4,0
ШПЭ103	4	32	100	ПРМ 4x4,0	4,0
ШПЭ104	4	55	100	ПРМ 4x6,0	6,0

При работе с изделием соблюдайте следующие правила безопасности:

- не оставляйте включенное изделие без присмотра;
 - во избежание ожогов будьте осторожны, не допускайте проливания на горячую поверхность жира и других жидкостей;

- перед санитарной обработкой установите переключатели в нулевое положение и отключите изделие от сети;

- периодически проверяйте исправность электропроводки и заземляющего устройства изделия;

- при обнаружении неисправностей отключите изделие от сети и вызовите электромеханика. Продолжить работу можно только после устранения неисправностей.

Категорически запрещается:

- осуществлять подключение изделия к электросети с использованием алюминиевых проводов (в том числе запрещается соединение проводов в паре алюминий-медь любым способом);

- скручивание «кольцом» питающего кабеля;
- производить чистку и устранять неисправности при работе изделия;
- использовать изделие в пожаро- и взрывоопасных зонах;
- искусственно охлаждать поверхности водой либо другими жидкостями;
- применять для очистки водяную струю и пар;
- работа изделия вхолостую (без продукта);
- работа без заземления;
- работа без внешней защиты.

6. МОНТАЖ И ПОДГОТОВКА К РАБОТЕ

Распаковка, монтаж, наладка и испытание изделия должны производиться специалистом по монтажу и ремонту торгово-технологического оборудования.

Сдача в эксплуатацию смонтированного оборудования оформляется по установленной форме. Средний срок службы изделия 7 лет.

Требования к месту размещения изделия:

- помещение должно быть сухим, чистым и оборудовано приточно-вытяжной вентиляцией;
- расстояние до ближайших легко воспламеняющихся материалов должно быть не менее 1 м;
- при установке изделия необходимо учитывать удобство обслуживания.

Подготовка изделия к монтажу:

- после хранения изделия в холодном помещении или после перевозки в зимних условиях перед распаковкой и сборкой выдержать изделие в помещении с температурой (18÷20) °С не менее 6 часов;
- распаковать секцию (-ии) и подставку изделия, проверить комплектность, убедиться в целостности и отсутствии дефектов.
- снять защитную пленку со всех поверхностей.

Монтаж изделия:

для ШПЭ101:

- вкрутить опоры в подставку;
- установить секцию на подставку;
- снизу подставки закрутить болты М6, соединив секцию и подставку;
- установить шкаф на предусмотренное место;
- с помощью регулируемых опор установить изделие горизонтально;
- снять заднюю стенку секции шкафа, открутив винты М5;
- освободить провода, закрепленные с правой стороны духовки;
- на подставке в нижней правой части разобрать корпус, в котором расположен клеммный блок, открутив винты М5 и сняв крышку (наклейка «Напряжение»);

- протянуть питающие и заземляющий провода секции через отверстия в подставке к клеммному блоку и подключить согласно принципиальной электрической схеме. Подсоединить заземляющий провод (желто-зеленый), отходящий от зажима клеммного блока секции к шпильке заземления, которая находится на подставке, и к болту, находящемуся на лицевой панели секции;

- установить заднюю стенку, закрепив винтами М5;
- подсоединить кабель питания к клеммному блоку подставки.

для ШПЭ102, ШПЭ103, ШПЭ104:

нижняя секция:

- вкрутить опоры в подставку;
- установить нижнюю секцию на подставку;
- снизу подставки закрутить болты М6, соединив нижнюю секцию и подставку;
- установить шкаф на предусмотренное место;
- с помощью регулируемых опор установить изделие горизонтально;
- снять заднюю стенку шкафа открутив винты М5;
- освободить провода, закрепленные с правой стороны духовки;
- на подставке в нижней правой части разобрать корпус, в котором расположен клеммный блок, открутив винты М5 и сняв крышку (наклейка «Напряжение»);

- протянуть питающие и заземляющий провода через отверстия в подставке к клеммному блоку и подключить согласно принципиальной электрической схеме. Подсоединить заземляющий провод (желто-зеленый), отходящий от зажима клеммного блока секции к шпильке заземления, которая находится на подставке, и к болту, находящемуся на лицевой панели секции;

- установить заднюю стенку закрепив винтами М5;

для ШПЭ102, ШПЭ103, ШПЭ104:

последующие секции:

- снять заднюю стенку секций, открутив винты М5;
- на левой и правой боковинах предыдущей секции имеются болты М6. Подкрутить данные болты и выдержать расстояние 2 мм до боковины;
- установить секцию на предыдущую секцию, совместив грушевидный вырез на нижней части секции (широкую часть) и болты М6, не закрученные до конца на 2 мм. Секция должна быть выдвинута вперед от нижней на 7-10 мм;

- убедившись, что грушевидные вырезы совпали с болтами, задвинуть секцию до упора вровень с нижней секцией;

установить болты М6 на правой боковине (один - с задней части, остальные два - посередине);

- на левой боковине закрутить болт М6 с задней части;
- освободить провода, закрепленные с правой стороны духовки;
- протянуть питающие и заземляющий провода через отверстие в швеллере к клеммному блоку предыдущей секции, и подключить согласно принципиальной электрической схеме. Подсоединить заземляющий провод (желто-зеленый), отходящий от зажима клеммного блока монтируемой секции, к зажиму клеммного блока секции, находящейся ниже, и к болту, находящемуся на лицевой панели.

- установить заднюю стенку;
- подсоединить кабель питания к клеммному блоку подставки.

- провести ревизию соединительных устройств электрических цепей (винтовых и безвинтовых зажимов), при выявлении ослабления подтянуть или подогнуть до нормального контактного давления;
- в случае установки изделия в технологическую линию соединить заземляющим проводом эквипотенциальный зажим изделия с соседним оборудованием для выравнивания потенциалов;
- после завершения работ по монтажу и наладке произвести сборку изделия, обеспечив отсутствие доступа к токоведущим частям без использования специального инструмента.

Подготовка изделия к работе:

- после монтажа перед пуском в эксплуатацию необходимо просушить ТЭНы изделия в течение 1,5-2 часов. Для этого подать питание на изделие, переключатели мощности духовки (камеры пекарского шкафа) включить в положение «I» и установить терморегулятор на температуру 100°C;
- после просушки проверить ток утечки. Ток утечки должен быть не более 1 мА на 1 кВт номинальной потребляемой мощности;
- проверить цепи заземления. Сопротивление между зажимами заземляющих проводов и любыми нетоковедущими металлическими частями изделия не должно превышать 0,1 Ом;
- подать напряжение на изделие, включив автоматический выключатель в распределительном щите, при этом на панели управления духовкой (камерой) изделия должна загореться сигнальная лампа белого цвета, свидетельствующая о готовности изделия к работе.
- зажим эквипотенциальности  использовать для выравнивания потенциалов при установке изделия в технологическую линию.

7. ПОРЯДОК РАБОТЫ

Перед началом эксплуатации изделия необходимо:

- удалить консервацию мыльным раствором с противней, камеры и внутренней стенки дверки камеры;
- поды, внутренние стенки камеры, внутреннюю стенку дверки камеры, предварительно обработанные нерафинированным маслом (или животным жиром), прокалить в течении часа. Для этого переключатели духовки (камеры пекарского шкафа) включить в положение «I» и установить терморегулятор на температуру 150°C, повторить 3 раза.

В результате создается защитный слой с антипригарными свойствами, препятствующий коррозии.

Работу проводить в следующем порядке:

- проверить целостность и надежность заземления изделия;
- установить ручкой терморегулятора на необходимую температуру;
- регулировку интенсивности нагрева ТЭНов осуществлять вращением ручек переключателей;
- по окончании работы установить ручки переключателя и терморегулятора в положение «0»;
- отключить изделие от сети.

Перед приготовлением пищи духовку (камеру пекарского шкафа) необходимо прогреть. Для этого ручку терморегулятора установить на температуру 150-180 °С, ручки

переключателей - в положение «II». По достижении установленной температуры терморегулятор отключает ТЭНы, при этом сигнальные лампы отключаются. После этого допускается дальнейшее увеличение температуры вращением ручки терморегулятора. При приготовлении пищи необходимо уточнить рекомендуемую температуру и при последующем приготовлении терморегулятор можно установить на более высокую или низкую температуру, в зависимости от качества приготовленного продукта.

Переход на первую и третью ступень мощности верхнего или нижнего блока ТЭНов при выпечке зависит от цвета изделия сверху или снизу, определяемого хорошим соломенным или темным цветом выпечки.

8. ТЕХНИЧЕСКОЕ ОБСЛУЖИВАНИЕ

Техническое обслуживание и ремонт должен производить электромеханик III - V разрядов, имеющий квалификационную группу по технике безопасности не ниже третьей. Перед проведением технического обслуживания и ремонта отключить изделие от электропитания. Установить плакат "Не включать - работают люди".

Периодичность технического обслуживания и ремонтов:

- техническое обслуживание (ТО) – 1 раз в месяц;
- текущий ремонт (ТР) – один раз в 6 месяцев.

При техническом обслуживании изделия требуется провести следующие работы:

- подтянуть и зачистить контактные соединения токоведущих частей;
- проверить целостность шнура питания;
- проверить целостности электропроводки шкафа внешним осмотром;
- проверить сопротивления цепи заземления. От зажима заземления до доступных металлических частей сопротивление цепи заземления изделия должно быть менее 0,1 Ом.

9. ВОЗМОЖНЫЕ НЕИСПРАВНОСТИ И МЕТОДЫ ИХ УСТРАНЕНИЯ

Все неисправности, вызывающие отказы, указаны в таблице 4. Их устранение должны выполнять только специалисты.

Таблица 4 - Перечень неисправностей, причины и методы их устранения

Наименование неисправности	Вероятная причина	Методы устранения
1	2	3
Духовка (камера) шкафа не нагревается, переключатели и терморегулятор включены, сигнальные лампы не горят	1) Обрыв провода или отсутствие напряжения в электросети 2) Не исправен переключатель 3) Не исправен терморегулятор 4) Обрыв спирали ТЭНов 5) Плохой контакт проводов (ослабли гайки, подгорели концы проводов на вводных клеммах шин) 6) Срабатывание термовыключателя 7) Не исправны лампы 8) Обрыв проводов коммутации сигнальной арматуры	1) Устранить обрыв провода. Проверить питание сети 2) Заменить переключатель 3) Заменить терморегулятор 4) Заменить ТЭНы 5) Провести ревизию контактов и целостности проводов (гайки затянуть, заменить неисправные провода) 6) Включить термовыключатель (для этого снять панель управления) 7) Заменить лампы 8) Устранить обрыв проводов
Духовка (камера) шкафа нагревается слабо	1) Не исправен один из переключателей 2) Не исправны ТЭНы	1) Заменить переключатель 2) Заменить ТЭНы
Неплотное прилегание дверки жарочной камеры	Дефект силиконового уплотнителя (износ)	Заменить уплотнитель
Самопроизвольное открывание дверки жарочной камеры	Поломка петли	Снять и разобрать дверку, заменить петлю.

10. СВИДЕТЕЛЬСТВО О ПРИЕМКЕ

Шкаф пекарский электрический ШПЭ101, ШПЭ102, ШПЭ103, ШПЭ104 (нужное подчеркнуть) заводской номер _____, изготовленный на АО «КОНТАКТ», соответствует ТУ 5151-002-07600499-2018 и признан годным для эксплуатации.

Дата выпуска _____

подписи (оттиски личных клейм) должностных лиц предприятия, ответственных за приемку изделия.

11. СВИДЕТЕЛЬСТВО О КОНСЕРВАЦИИ

Шкаф пекарский электрический ШПЭ101, ШПЭ102, ШПЭ103, ШПЭ104 (нужное подчеркнуть) подвергнут на АО «КОНТАКТ» консервации согласно требованиям ГОСТ 9.014.

Дата консервации _____

Наименование и марка консерванта:

Консервацию произвел _____
(подпись)

Изделие после консервации принял _____
(подпись)

12. СВИДЕТЕЛЬСТВО ОБ УПАКОВКЕ

Шкаф пекарский электрический ШПЭ101, ШПЭ102, ШПЭ103, ШПЭ104 (нужное подчеркнуть) упакован на АО «КОНТАКТ» согласно требованиям, предусмотренным конструкторской документацией.

Дата упаковки _____ М. П.
(подпись)

Упаковку произвел _____
(подпись)

Изделие после упаковки принял _____
(подпись)

13. ГАРАНТИИ ИЗГОТОВИТЕЛЯ

Гарантийный срок эксплуатации изделия - 1 год со дня ввода в эксплуатацию.

Гарантийный срок хранения - 1 год со дня изготовления.

В течение гарантийного срока предприятие-изготовитель гарантирует безвозмездное устранение выявленных дефектов изготовления и замену вышедших из строя составных частей изделия, произошедших не по вине потребителя, при соблюдении потребителем условий транспортирования, хранения и эксплуатации изделия.

Гарантия не распространяется на случаи, когда изделие вышло из строя по вине потребителя в результате несоблюдения требований, указанных в паспорте и руководстве по эксплуатации.

Время нахождения изделия в ремонте в гарантийный срок не включается.

В случае невозможности устранения на месте выявленных дефектов предприятие-изготовитель обязуется заменить дефектное изделие.

Все детали, узлы и комплектующие изделия, вышедшие из строя в период гарантийного срока эксплуатации, должны быть возвращены заводу-изготовителю изделия для детального анализа причин выхода из строя и своевременного принятия мер для их исключения.

Рекламация рассматривается только в случае поступления отказавшего узла, детали или комплектующего изделия с указанием заводского номера изделия, даты изготовления и установки, копии договора с обслуживающей специализированной организацией, имеющей лицензию и копии удостоверения механика, обслуживающего изделие.

14. СВЕДЕНИЯ О РЕКЛАМАЦИЯХ

Рекламации предприятию-изготовителю предъявляются потребителем в порядке и сроки, предусмотренные Федеральным законом «О защите прав потребителей» от 09.01.1996г., с изменениями и дополнениями от 17.12.1999г., 30.12.2001г., 22.08.2004г., 02.10.2004г., 21.12.2004г., 27.07.2006г., 16.10.2006г., 25.11.2006г., 25.10.2007г., 23.07.2008г., Гражданским кодексом РФ (части первая от 30.11.1994г. № 51-ФЗ, вторая от 26.01.1996г. № 14-ФЗ, третья от 26.11.2001г. №146-ФЗ, четвертая от 18.12.2006г. № 230-ФЗ) с изменениями и дополнениями от 26.12, 20.02, 12.08.1996г.; 24.10.1997г.; 08.07, 17.12.1999г.; 16.04, 15.05, 26.11.2001г.; 21.03, 14.11, 26.11.2002г.; 10.01, 26.03, 11.11, 23.12.2003г.; 29.06, 29.07, 02.12, 29.12, 30.12.2004 г., 21.03, 09.05, 02.07, 18.07, 21.07.2005 г., 03.01, 10.01, 02.02, 03.06, 30.06, 27.07, 03.10, 04.12, 18.12, 29.12, 30.12.2006г.; 26.01, 05.02, 20.04, 26.06, 19.07, 24.07, 02.10, 25.10, 04.11, 29.11, 01.12, 06.12.2007г., 24.04, 29.04, 13.05, 30.06, 14.07, 22.07, 23.07, 08.07, 08.11, 25.12, 30.12.2008г., 09.02.2009г., а также Постановлением Правительства РФ от 19.01.1998г. № 55 «Об утверждении Правил продажи отдельных видов товаров, перечня товаров длительного пользования, на которые не распространяются требования покупателя о безвозмездном предоставлении ему на период ремонта или замены аналогичного товара, и перечня непродовольственных товаров надлежащего качества, не подлежащих возврату или обмену на аналогичный товар других размера, формы, габарита, фасона, расцветки или комплектации» изменениями и дополнениями от 20.10.1998г., 02.10.1999г., 06.02.2002г., 12.07.2003г., 01.02.2005г.; 08.02, 15.05, 15.12.2000г., 27.03.2007г., 27.01.2009г.

Рекламации направлять по адресу: **Республика Марий Эл, г. Йошкар-Ола, ул. К. Маркса 133, тел./факс: 8 (8362) 68-87-18, 95-42-31, 68-86-14.**

15. СВЕДЕНИЯ ОБ УТИЛИЗАЦИИ

При подготовке и отправке изделия на утилизацию необходимо разобрать и рассортировать составные части по материалам, из которых они изготовлены.

16. СВЕДЕНИЯ О СОДЕРЖАНИИ ДРАГОЦЕННЫХ МЕТАЛЛОВ

Таблица 5 – Содержание драгоценных металлов

Наименование	Куда входит (наименование)	Масса 1 шт, г.	Количество в изделии, шт.			
			ШПЭ101	ШПЭ102	ШПЭ103	ШПЭ104
Серебро	терморегулятор	0,39	1	2	3	4
	термовыключатель		1	2	3	4

17. УСЛОВИЯ ТРАНСПОРТИРОВАНИЯ И ХРАНЕНИЯ

Хранение изделия должно осуществляться в транспортной таре предприятия - изготовителя по группе условий хранения 4 ГОСТ 15150-69 при температуре окружающего воздуха не ниже минус 35 °С.

Срок хранения не более 12 месяцев.

При сроке хранения свыше 12 месяцев владелец изделия обязан произвести его переконсервацию по ГОСТ 9.014-78.

Упакованное изделие следует транспортировать железнодорожным, речным, автомобильным транспортом в соответствии с действующими правилами перевозок на этих видах транспорта. Морской и другие виды транспорта применяются по особому соглашению.

Условия транспортирования в части воздействия климатических факторов – группа 8 по ГОСТ 15150-69, в части воздействия механических факторов – С по ГОСТ 23216-78.

Погрузка и разгрузка изделия из транспортных средств должна производиться без ударов и толчков.

ВНИМАНИЕ! Допускается складирование упакованных секций изделия по высоте в два яруса для хранения.

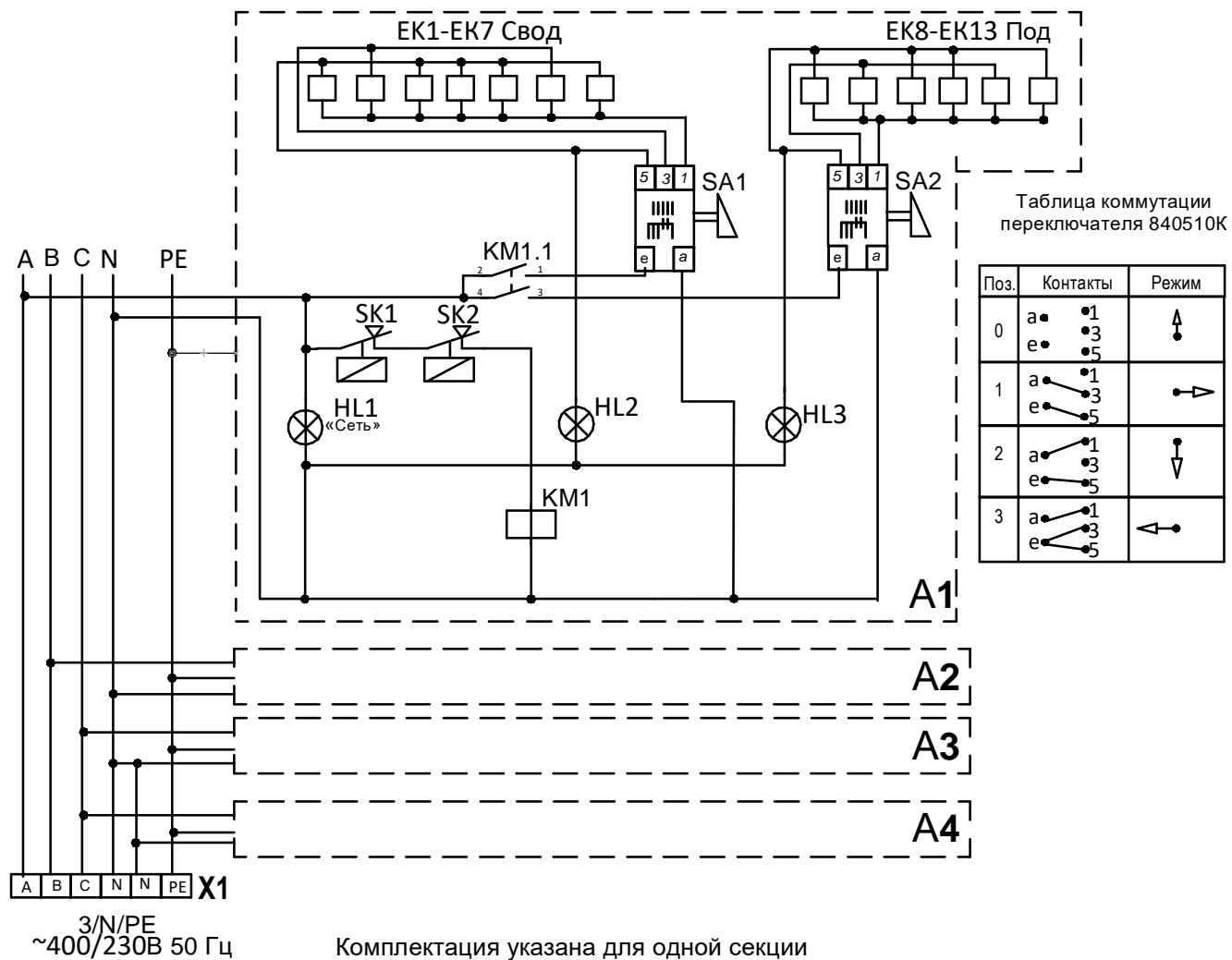

Обозн.	Наименование	Кол.	Примечание
EK1-EK7	ТЭН-170А 8,5/0,4 S230	7	0,4 кВт
EK8-EK13	ТЭН-170А 8,5/0,4 S230	6	0,4 кВт
HL1...HL3	Светосигнальная арматура	3	
KM1	Пускатель LC1E2501M5	1	
SA1, SA2	Переключатель 840510К	2	
SK1	Термоограничитель TECASA	1	320 °С
SK2	Терморегулятор TECASA	1	270 °С
X1	Клеммный блок КБ63-16П-Б/Б-У3-6	1	

Рисунок 2 - Схема электрическая принципиальная ШПЭ10

18. УЧЕТ ТЕХНИЧЕСКОГО ОБСЛУЖИВАНИЯ В ПЕРИОД ГАРАНТИЙНОГО РЕМОНТА

Таблица 6 – ТО в период гарантийного ремонта

Дата	Вид технического обслуживания	Краткое содержание выполненных работ	Наименование предприятия, выполнившего техническое обслуживание	Должность, фамилия и подпись	
				выполнившего работу	проверившего работу

Корешок талона №1

На гарантийный ремонт ШПЭ10 _____, заводской № _____ Изъят « _____ » 20 _____ г.

Выполнены работы _____

Исполнитель _____ М.П. _____ Ф.И.О _____
(подпись)

(Линия отреза)

Приложение А**АО «КОНТАКТ»**424026, Республика Марий Эл, г. Йошкар-Ола,
ул. К. Маркса, 133
ТАЛОН № 1 НА ГАРАНТИЙНЫЙ РЕМОНТ

ШПЭ10 _____ Заводской № _____

(месяц, год выпуска)

[дата продажи (поставки) изделия продавцом (поставщиком)]

М.П. _____

(подпись)

(дата ввода изделия в эксплуатацию)

М.П. _____

(подпись)

Выполнены работы _____

Исполнитель _____

(подпись)

Владелец _____

(подпись)

(наименование предприятия, выполнившего ремонт)

и его адрес)

М.П. _____

(должность и подпись руководителя предприятия, выполнившего ремонт)

Корешок талона №3

На гарантийный ремонт ШПЭ10 _____, заводской № _____ Изъят « _____ » _____ 20 _____ г.

Выполнены работы _____

Исполнитель _____

(подпись)

М.П. _____

Ф.И.О _____

(Линия отреза)

Приложение А

АО «КОНТАКТ»

424026, Республика Марий Эл, г. Йошкар-Ола,

ул. К. Маркса, 133

ТАЛОН № 3 НА ГАРАНТИЙНЫЙ РЕМОНТ

ШПЭ10 _____ Заводской № _____

_____ (месяц, год выпуска)

_____ [дата продажи (поставки) изделия продавцом (поставщиком)]

М.П. _____

_____ (подпись)

_____ (дата ввода изделия в эксплуатацию)

М.П. _____

_____ (подпись)

Выполнены работы _____

Исполнитель _____

_____ (подпись)

Владелец _____

_____ (подпись)

_____ (наименование предприятия, выполнившего ремонт)

_____ и его адрес)
М.П.

_____ (должность и подпись руководителя предприятия, выполнившего ремонт)



ЕВРАЗИЙСКИЙ ЭКОНОМИЧЕСКИЙ СОЮЗ ДЕКЛАРАЦИЯ О СООТВЕТСТВИИ

Заявитель АКЦИОНЕРНОЕ ОБЩЕСТВО "КОНТАКТ"

Место нахождения: 424000, Россия, Республика Марий Эл, город Йошкар-Ола, улица Карла Маркса, дом 133, основной государственный регистрационный номер 1021200753188

Телефон: +78362452790 Адрес электронной почты: kontakt@mari-el.ru

в лице Генерального директора Коробейникова Андрея Витальевича

заявляет, что Оборудование тепловое для предприятий общественного питания, пищеблоков: шкафы жарочные электрические, шкафы пекарские электрические, типы: ШЖЭ, ШПЭ.

Изготовитель АКЦИОНЕРНОЕ ОБЩЕСТВО "КОНТАКТ"

Место нахождения: 424000, Россия, Республика Марий Эл, город Йошкар-Ола, улица Карла Маркса, дом 133

Продукция изготовлена в соответствии с ТУ 5151-002-07600499-2018 «Шкафы жарочные электрические, шкафы пекарские электрические для предприятий общественного питания. Технические условия»

Код (коды) ТН ВЭД ЕАЭС: 8419 81 800 0

Серийный выпуск

соответствует требованиям

Технического регламента Таможенного союза "О безопасности низковольтного оборудования" (ТР ТС 004/2011)

Технического регламента Таможенного союза "О безопасности машин и оборудования" (ТР ТС 010/2011)

Технического регламента Таможенного союза "Электромагнитная совместимость технических средств" (ТР ТС 020/2011)

Декларация о соответствии принята на основании

протокола испытаний № 02229-08/2018-07 от 12.07.2018 года, выданного Испытательной лабораторией (центром) продукции народного потребления Общества с ограниченной ответственностью «Межрегиональный центр исследований и испытаний», аттестат аккредитации RA.RU.21AO47

Схема декларирования соответствия: 3д

Дополнительная информация

разделы 3-12 ГОСТ 12.2.124-2013 "Система стандартов безопасности труда. Оборудование продовольственное. Общие требования безопасности", раздел 3 ГОСТ 12.2.092-94 «Система стандартов безопасности труда. Оборудование электромеханическое и электронагревательное для предприятий общественного питания. Общие технические требования по безопасности и методы испытаний», ГОСТ 12.2.007.0-75 "Система стандартов безопасности труда. Изделия электротехнические. Общие требования безопасности", разделы 5 и 7 ГОСТ 30804.3.2-2013 (IEC 61000-3-2:2009) "Совместимость технических средств электромагнитная. Эмиссия гармонических составляющих тока техническими средствами с потребляемым током не более 16 А (в одной фазе). Нормы и методы испытаний", раздел 5 ГОСТ 30804.3.3-2013 (IEC 61000-3-3:2008) "Совместимость технических средств электромагнитная. Ограничение изменений напряжения, колебаний напряжения и фликера в низковольтных системах электроснабжения общего назначения. Технические средства с потребляемым током не более 16 А (в одной фазе), подключаемые к электрической сети при несоблюдении определенных условий подключения. Нормы и методы испытаний". Условия хранения продукции в соответствии с ГОСТ 15150-69. Срок хранения (службы) и (или) ресурс продукции указаны в прилагаемой к продукции товаросопроводительной и/или эксплуатационной документации.

Декларация о соответствии действительна с даты регистрации по 28.10.2023 включительно

(подпись)



Коробейников Андрей Витальевич

(Ф.И.О. заявителя)

Регистрационный номер декларации о соответствии: ЕАЭС N RU Д-RU.АД10.В.00470/18

Дата регистрации декларации о соответствии: 29.10.2018

